

掘り込み引き手施工・取扱説明書 NO.003

PC-392

※必ず施工前にお読みください。また本説明書は取付け後も廃棄せずご使用者にお渡しください。  
 ※工具が付属の場合は本説明書と共に必ずご使用者にお渡し下さい。

**KAWAJUN**  
 www.kawajun.co.jp

◎取付け手順 ①指定の切り欠き穴にベースをはめ込み、取付けネジにて固定します。 ◎各部の説明

②ベースの引掛け溝部とカバーの引掛け爪部を合わせるようにはめ、次に、フック部が樹脂製バーにはまるようにあわせ、パチンと音がするまでカバーを押ししてください。

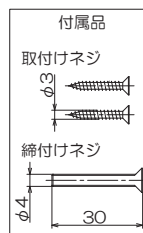
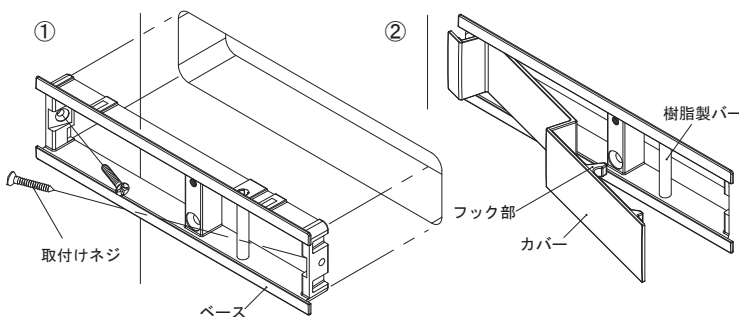

◎外観図

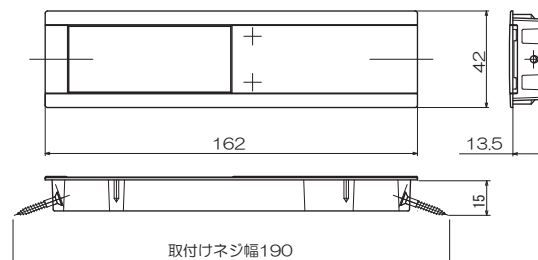
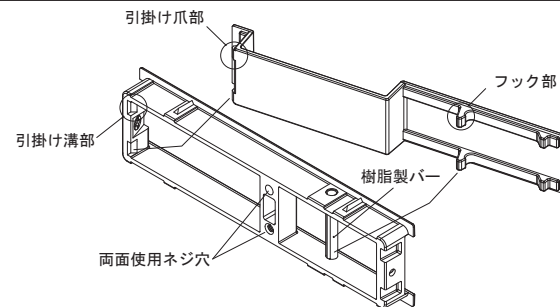

◎扉先端付近に取付ける場合

取付けネジが扉のコグチ面から出てしまう場合で扉の両面に本製品を使用する時、吊り込み側の取付けネジと付属の締込ネジを併用することで製品を施工することができます。

□締込ネジ使用方法

両面使用ネジ穴に、両面から1本ずつ締付けネジをしめこんでください。付属の締付けネジは扉厚さ36mmから40mmに対応しています。

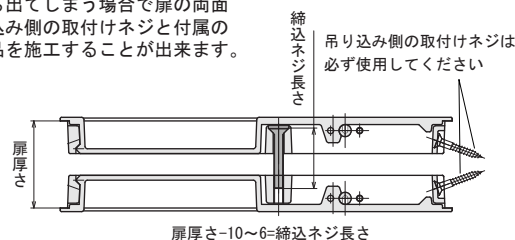

◎切欠き寸法図

(推奨寸法)  
 ※取付け面材によりはめ込み具合が変わりますので、必ず試作を行って確認してから取付けてください。

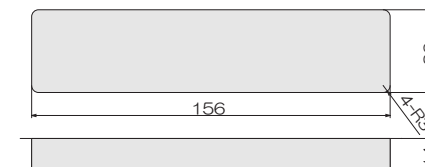

⚠ 取付けに関するご注意

- 本製品は、指定の切り欠き穴にはめて施工してください。  
 ※ガタツキの原因となります。
- 本製品は中空材には使用できません。
- 付属の取付けネジは本部へ17mmほど刺さります。※外観図参照
- 締付けネジは強く締めこみすぎると扉面材を破損する可能性があります。

⚠ ご使用に関するご注意

- 本製品を無理に外したり、分解することはおやめください。ガタツキの原因となります。
- 用途以外のご使用はしないでください。破損してケガをするおそれがあります。
- お手入れは水又は薄めた中性洗剤を含んだ布を使ってください。ベンジン、シンナー、アルコール、酸やアルカリ性の洗剤、クレンザー等はご使用にならないでください。

## PC-392

PC-392切欠き寸法（角R付）

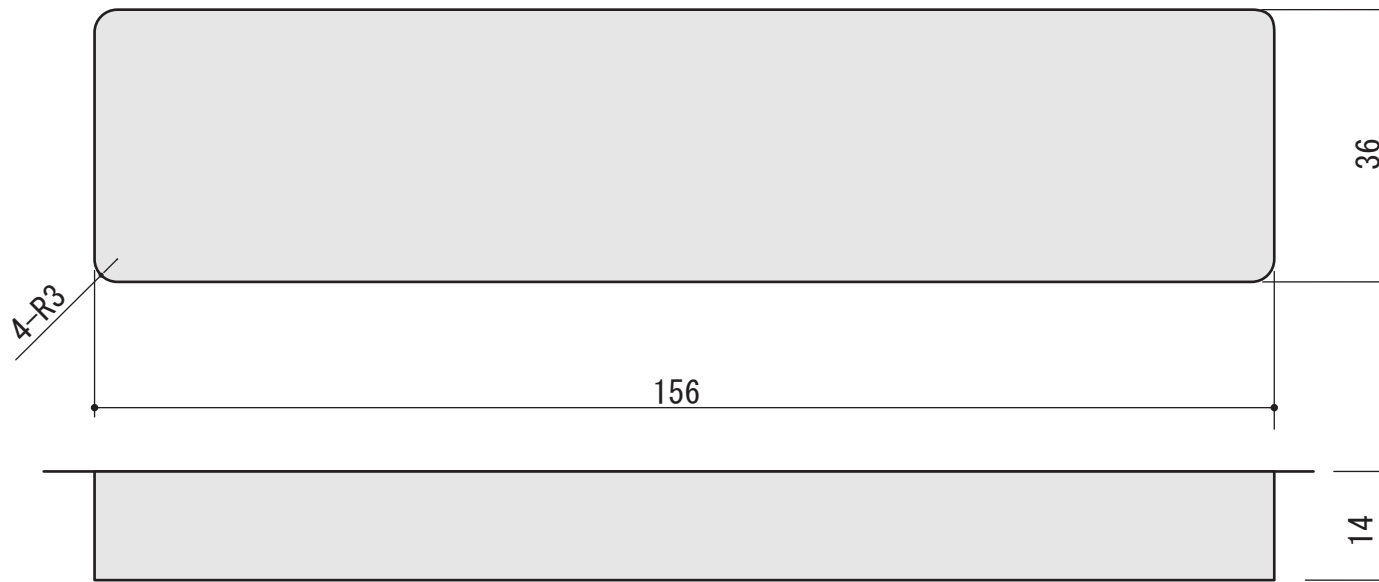

⚠ 取付けに関するご注意

- 記載した切欠き寸法を超えた穴をあけると、引手がガタツク事があります。  
※フラッシュ等の空洞部に穴をあけて取付けない様にしてください。
- この寸法は推奨値であり、面材によっては若干の調整が必要になる場合があります。ご使用の際は、あらかじめ試作にて取付け状態をかくにんし、調整の上加工寸法をお決めください。