

# SE-331-X

表面处理：脚部	表面处理：カバー	表面处理：レール	コード
クローム	スノーマーブル	鏡面	SE-331-C092
サテンニッケル	サンドマーブル	ヘアライン	SE-331-N093

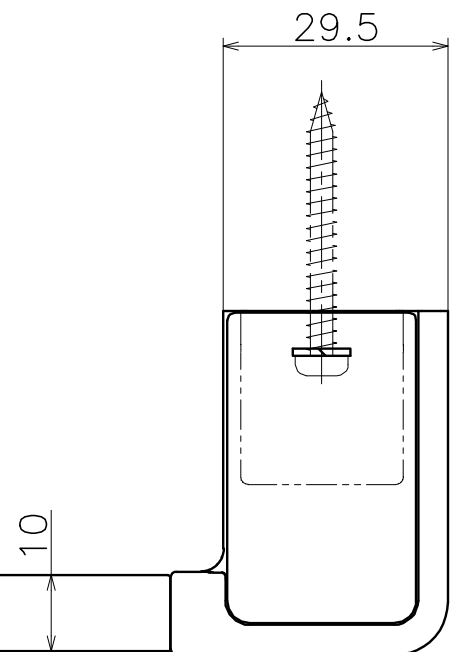

材質：ステンレス  
仕上げ：各種仕上げ

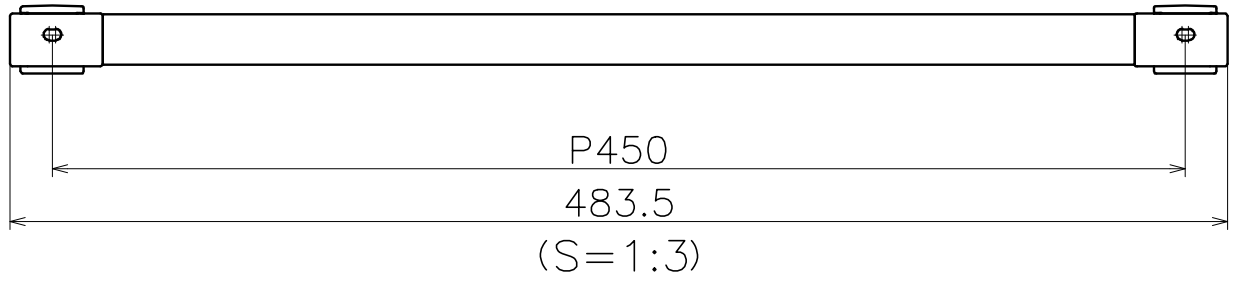
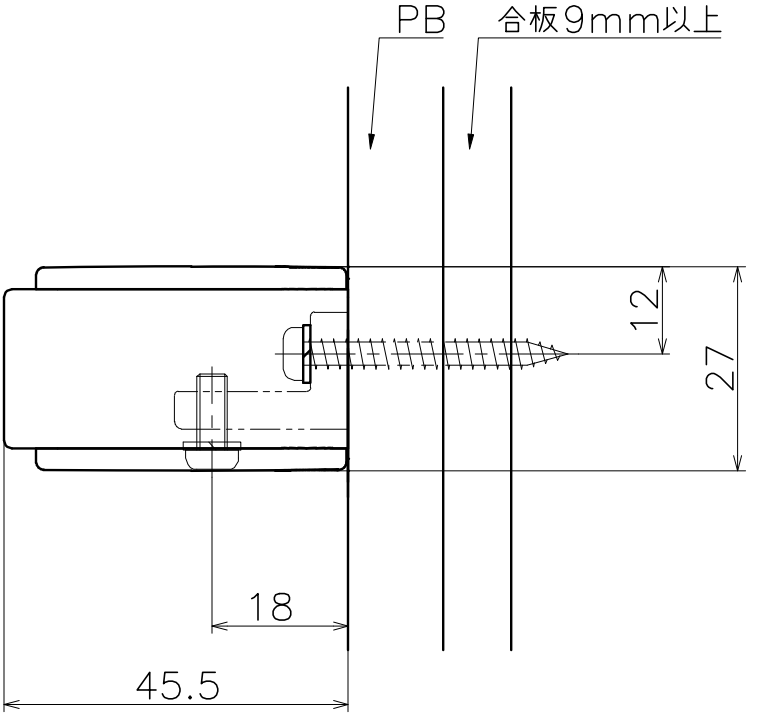
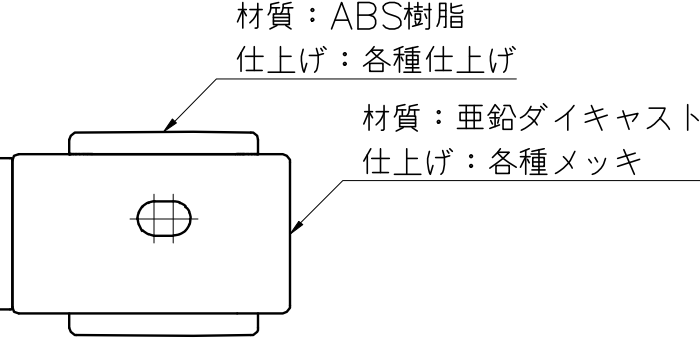

Product name	Name	Code
タオルレール	-	表参照
Towel Rail	-	Ver01
<b>KAWAJUN</b> 河渚株式会社	Dim	Geo
	S= 1:1	外形図